

# ПАСПОРТ ИЗДЕЛИЯ

## ПРОФЕССИОНАЛЬНЫЙ РЫЧАЖНЫЙ НАСОС LBP-06 (GR44120) Для перекачки антифриза

### СБОРКА И ЭКСПЛУАТАЦИЯ

1. Закрепите заборник в сборе (23) в резьбовой части корпуса насоса (19), убедитесь, что в этом месте не будет протечки.
2. Прикрутите выпускной патрубок (7) к головке, используя гайку (6). Убедитесь, что уплотнение (5) установлено.
3. При первом применении наполните насос небольшим количеством масла, повернув выпускной патрубок (7) вверх.
4. Закрепите насос в сборе на бочке и начинайте работать.

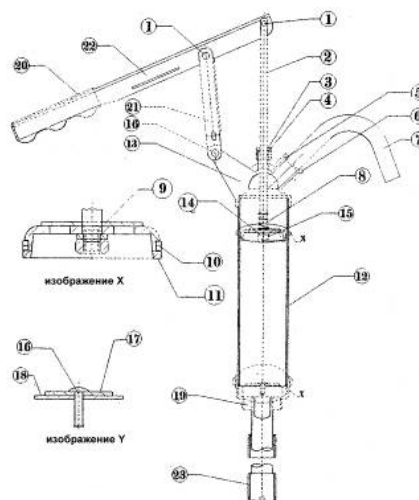

### Список деталей

№	обозначение	размер	кол-во
1	болт		2
2	шток		1
3	шестигранная гайка		1
4	уплотнительное кольцо	14X9	1
5	резиновая шайба		1
6	шестигранная гайка		1
7	выпускной патрубок		1
8	конусообразная пружина		1
9	стальная шайба		1
10	латунное уплотнительное кольцо		2
11	держатель уплотнительного кольца		1
12	ёмкость для смазки		1
13	литая голова		1
14	пружинная шайба		1
15	шестигранная гайка		1
16	пластина		2
17	стальная шайба		1
18	шайба – 7 отверстий		1
19	резьбовая гайка (3,8 см и 5,08 см)		1
20	ручка		1
21	крепёжная пластина		1
22	рукоятка		1
23	телескопический патрубок		1

Подходит для использования на бочках от 50 до 205 литров.

Производительность: 300 мл за ход.

### Подходит для розлива:

лубликантов, 100% антифриза, растворителей, разбавителей, автомобильных присадок, промышленной химии и пр.

### Не использовать

с жидкостями на водной основе и с корродирующими средами.

## **ГАРАНТИЙНЫЕ ОБЯЗАТЕЛЬСТВА**

Продавец гарантирует качество поставляемого изделия.

Срок гарантии составляет 12 месяцев со дня продажи.

Гарантийные обязательства осуществляются путем бесплатного устранения неисправностей, возникших не по вине пользователя, либо замены изделия на исправное.

Срок действия гарантии прекращается в следующих случаях:

- наличие на корпусе и деталях изделия следов механических повреждений, коррозии, химического воздействия
- наличие на рабочих поверхностях задиров и следов ненормального износа
- наличие в остатках перекачиваемого материала механических примесей
- применение материалов, для работы с которыми изделие не предназначено
- отсутствие отметки продавца в паспорте и кассового чека

## **КОМПЛЕКТ ПОСТАВКИ**

1. Насос в сборе – 1 шт
2. Заборник – 1 кмп
3. Раздаточный патрубок с гайкой – 1шт.
4. Паспорт – 1 шт
5. Упаковка – 1 шт

## **ОТМЕТКА О ПРОДАЖЕ:**

ИЗДЕЛИЕ: насос бочковый

модель **LBP/06**

Артикул **GR 44120**

Дата продажи: «\_\_\_\_\_» \_\_\_\_\_ 20\_\_ г.

ШТАМП ПРОДАВЦА