

# ПОДЪЁМНИК ОДНОСТОЕЧНЫЙ

## 17.25

**СОРОКИН®**  
ИНСТРУМЕНТ С ИМЕНЕМ



**ТЕХНИЧЕСКИЙ ПАСПОРТ**  

---

**ИНСТРУКЦИЯ ПО ЭКСПЛУАТАЦИИ**

## СОДЕРЖАНИЕ

Назначение изделия . . . . .	2
Комплект поставки . . . . .	3
Основные технические характеристики . . . . .	4
Устройство изделия . . . . .	6
Подготовка к работе . . . . .	9
Порядок работы . . . . .	13
Рекомендации по уходу и обслуживанию . . . . .	17
Требования безопасности . . . . .	19
Гарантийные обязательства . . . . .	21
Отметка о продаже . . . . .	22
Отметки о ремонте . . . . .	23

Подъёмник одностоечный передвижной с электрогидравлическим приводом предназначен для поднятия автомобиля при проведении шиномонтажных работ, обслуживании и ремонте в помещениях с ограниченным пространством. Установка автомобиля на подъёмник осуществляется за четыре регулируемых подхвата.

**ВАЖНО.** Постоянное улучшение продукции торговой марки «СОРОКИН®» является долгосрочной политикой, поэтому изготовитель оставляет за собой право на усовершенствование конструкции изделий без предварительного уведомления и отражения в «Инструкции по эксплуатации».

## КОМПЛЕКТ ПОСТАВКИ

1. Подъёмник гидравлический (см. спецификацию) . . . . . 1 комп.
2. Технический паспорт и инструкция по эксплуатации . . . . . 1 шт.
3. Упаковка изделия . . . . . 1 кор.

**ВНИМАНИЕ!** Распаковав изделие, убедитесь в наличии всех деталей, согласно комплекту поставки. При отсутствии или поломке какой-либо детали немедленно свяжитесь с продавцом.

## ОСНОВНЫЕ ТЕХНИЧЕСКИЕ ХАРАКТЕРИСТИКИ



Номер по каталогу	17.25
Грузоподъемность, т	2,5
Мощность электродвигателя, кВт	1,5
Питание сети, В/Гц	380/50
Высота подхвата, мм	120
Давление в гидросистеме, МПа	22
Время подъема, сек	<68
Высота подъема, мм	2020
Время опускания, сек	>30
Тип	Мобильн.
Вес нетто, кг	650
Вес брутто, кг	790
Габариты в упаковке Д×Ш×В, мм	1200×2050×2760

## ОСНОВНЫЕ ТЕХНИЧЕСКИЕ ХАРАКТЕРИСТИКИ

СОРОКИН®  
ИНСТРУМЕНТ С ИМЕНЕМ

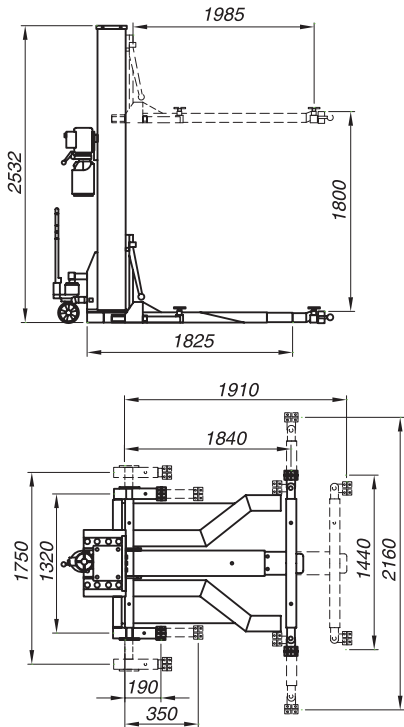



Рисунок 1 - Детализовка

## УСТРОЙСТВО ИЗДЕЛИЯ

№	Наименование	Кол-во
1	Верхняя пластина	1
2	Винт	4
3	Шайба	4
4	Шайба Гровера	4
5	Колонна в сборе	1
6	Роликовый хомут	1
7	Подъёмная ось	1
8	Подшипник	1
9	Подъёмное колесо	1
10	Цепь	1
11	Болт	2
12	Шайба	2
13	Шайба Гровера	2
14	Крышка для колонны	1
15	Накладка нейлоновая	2
16	Блок	2
17	Рама	1
18	Болт	1

№	Наименование	Кол-во
19	Пружина	1
20	Винт	1
21	Гайка	1
22	Шплинт	2
23	Болт цепи	1
24	Стержень для снятия цепи	1
25	Опорная втулка	2
26	Кольцо стопорное пружинное	2
27	Ролик	2
28	Подшипник	2
29	Пружинное кольцо	2
30	Блокировочные оси	1
31	Гайка	1
32	Блокировочный механизм	1
33	Узел	1
34	Цилиндр	1
35	Бак силового агрегата	1
36	Блок силового агрегата	1

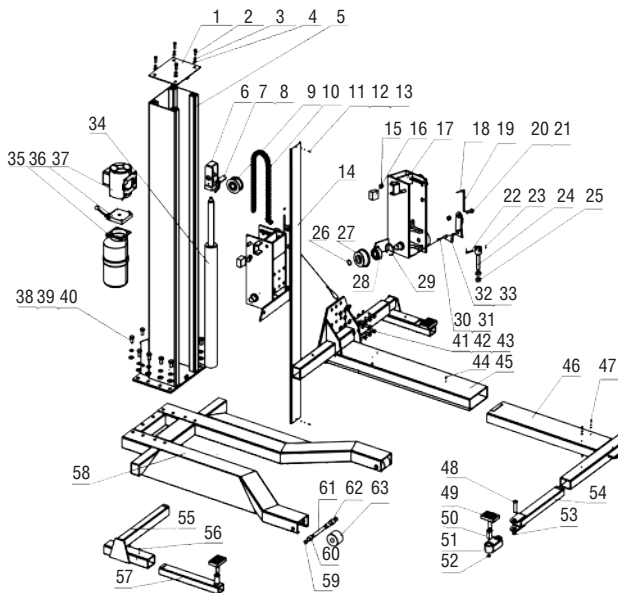
продолжение табл. на стр. 8



окончание табл.

№	Наименование	Кол-во
37	Мотор	1
38	Винт	10
39	Шайба	10
40	Кольцо стопорное пружинное	10
41	Винт	9
42	Шайба	9
43	Кольцо стопорное пружинное	9
44	Винт	1
45	Шайба	1
46	Передняя опорная стойка	1
47	Винт	4
48	Штифт	4
49	Прокладка	4
50	Винтовая подкладка	4

№	Наименование	Кол-во
51	Рычаг под опору	2
52	Шайба	4
53	Кольцо стопорное пружинное	4
54	Передняя рукоятка	2
55	Задняя рукоятка	2
56	Шуруп	2
57	Ручка заднего кронштейна	2
58	Подложка	1
59	Кольцо стопорное пружинное	2
60	Кольцо стопорное	4
61	Ось колеса	2
62	Подшипник	4
63	Колёсико	2

## Системы подъёмника

380В

A B C

FU1

L1

L2

L3

FU2

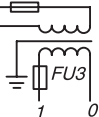

KM

U

V

W



Рисунок 2 - Электрическая схема



Рисунок 3 - Гидравлическая схема

### Установка и начало эксплуатации

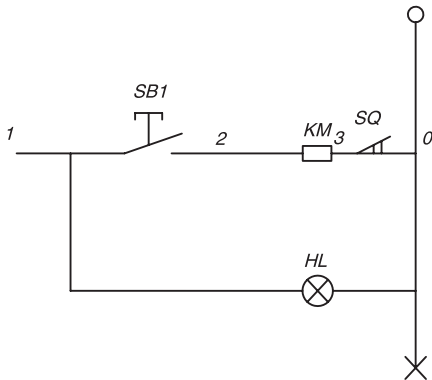
1. Перед установкой подъёмника пользователю следует подготовить рабочую площадь (передвижная модель может быть использована и вне помещения в солнечный день, но настоятельно рекомендуется эксплуатировать подъёмник внутри помещения во избежание попадания влаги на электронные компоненты или подвижные элементы конструкции). Вокруг места установки подъёмника должно быть достаточно свободного пространства и должен быть обеспечен беспрепятственный доступ к гидравлической базе.
2. Источник питания. Помещение, где будет установлен подъёмник, должно быть оборудовано питанием 380В 50Гц три фазы, достаточной мощности для работы электродвигателя. Электропроводка должна иметь надёжную изоляцию и располагаться на расстоянии, обеспечивающем возможность соединения с подъёмником.
3. Подъёмник надо располагать так, чтобы свободная зона вокруг транспортного средства составляла не менее одного метра, а высота потолка не ниже 3,6 метров.

### Монтаж

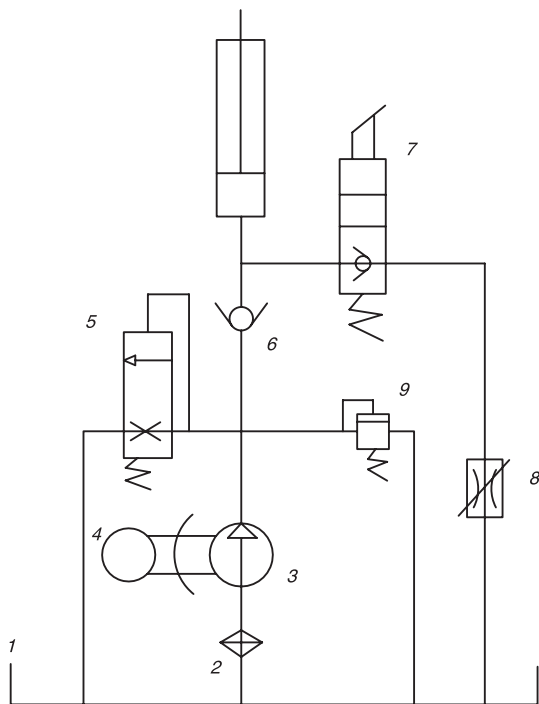
Подъёмник транспортируется в разобранном состоянии. После извлечения деталей из упаковки проверьте их наличие согласно спецификации (см. рис. 1). В случае нехватки деталей или их повреждения незамедлительно свяжитесь с поставщиком.

### Сборка передвижного одностоечного подъёмника

1. Установите стойку на подвижную платформу подъёмника, далее подключите рычажную систему (рис. 4).
2. После того, как каркас подъёмника смонтирован, подключите гидравлическую силовую установку (рис. 3) и электропитание (рис. 2).



Рисунок 4 - Сборка каркаса

## ПОРЯДОК РАБОТЫ

### Работа с подвижным подъёмником

1. Подъёмник с подвижной платформой оборудован механизмом для управления платформой. Для начала движения необходимо приподнять опорную платформу подъёмника, для этого закройте клапан и совершите несколько качков рукоятью. После того, как подъёмник будет перевезён в необходимое место, откройте клапан, чтобы опустить платформу (рис. 5).
2. Подъёмник можно подводить под днище транспортного средства только после того, как убедитесь, что подхваты подъёмника не задевают днище автомобиля и установлены на позиции, чтобы зацепить автомобиль за поддомкратники.
3. Перед тем как начать подъем груза, уберите передние колёса, для устойчивой установки конструкции на основание. Убедитесь, что под опорой отсутствуют инородные предметы (например, ручные инструменты, болты, колпачки, маленькие камни).

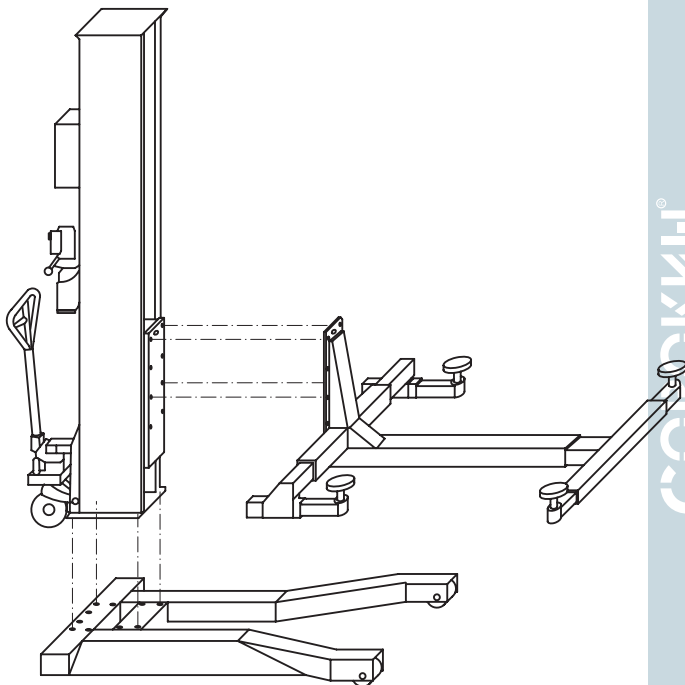
**ВНИМАНИЕ!** Запрещено поднимать груз, если платформа не зафиксирована!

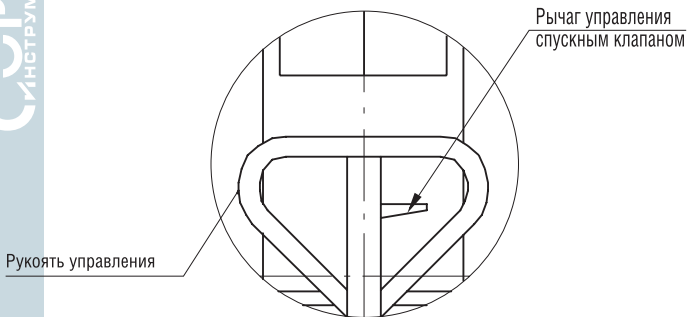

**Рисунок 5 – Рукоять управления платформой**

## **Общие правила эксплуатации**

1. Транспортное средство необходимо установить под подхваты подъёмника. Заглушите двигатель автомобиля и включите стояночный тормоз.
2. Необходимо подвести подъёмник под автомобиль, для этого установите автомобиль на ровном твёрдом основании с достаточным пространством с одного из боков автомобиля (рис. 6).
3. Далее подкатите подъёмник под транспортное средство, соблюдая меры безопасности: под подъёмником должны отсутствовать инородные предметы, а платформа должна быть полностью опущена.
4. Необходимо закатить автомобиль под подхваты подъёмника самостоятельно
5. Все подхваты должны точно стоять под корпусом транспортного средства.
6. Для подъёма автомобиля приподнимите подъёмник примерно на 10–15 см, используя кнопку «▲».
7. Установите подхваты на специальные места автомобиля – силовые участки кузова, предназначенные для его подъёма.
8. Убедитесь, что балки подъёмного механизма не соприкасаются с днищем транспортного средства, и оно надёжно установлено на всех четырёх подвратах.
9. Разблокируйте подъёмную платформу при помощи рычага.
10. Отрегулируйте, если необходимо, рычаги подхватов.
11. Для дальнейшего подъёма транспортного средства используйте кнопку «▲». Обратите особое внимание на подъёмные рычаги и на состояние автомобиля – он должен располагаться устойчиво на подвратах. Подъём же должен осуществляться плавно без резких рывков.
12. Продолжите подъём до необходимой высоты, после чего немного опустите платформу, чтобы зафиксировать её на стопорах.

## ПОРЯДОК РАБОТЫ

13. После окончания обслуживания транспортного средства, приподнимите подъемник на 2–3 см, потяните за трос фиксации стопоров, и далее, используя ручку на блоке питания, опустите подъемник.



Рисунок 6 – Установка ТС



### Регулировка подхватов

1. Подхваты подъёмной платформы могут быть отрегулированы в соответствии с положением поддомкратников автомобиля.
2. Поддерживающие балки могут выдвигаться в горизонтальной плоскости в направлении параллельном и перпендикулярном направляющей балке платформы (рис. 7).
3. Высота и положение подхвата могут быть отрегулированы путём подъёма и поворота рычагов подхвата (рис. 8).

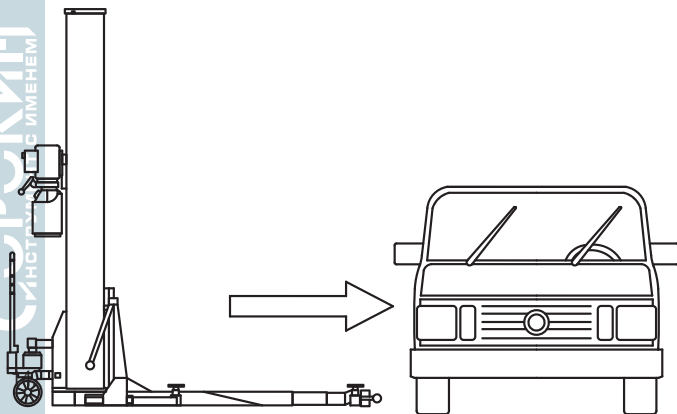
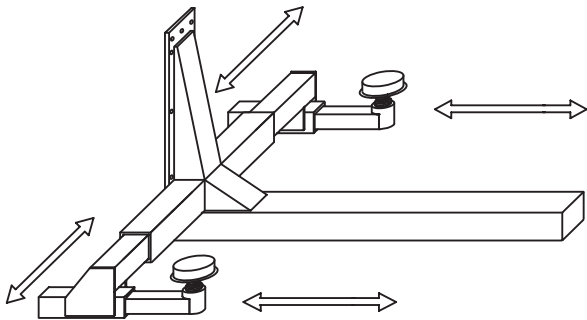

**Рисунок 7 - Регулировка балок**

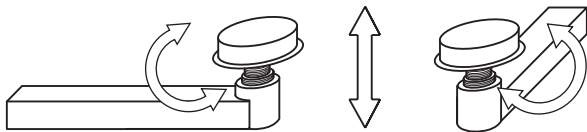

**Рисунок 8 - Регулировка подхватов**

## РЕКОМЕНДАЦИИ ПО УХОДУ И ОБСЛУЖИВАНИЮ

1. Регулярно смазывайте направляющие ползунов на платформах и основаниях.
2. Смазывайте все подвижные детали подъёмного механизма после недели работы.
3. При долгосрочном простаивании подъёмника, смените гидравлическое масло (15 л).
4. Уровень шума при работе автоподъёмника должен быть менее 80 дБ, если он выше, то обратитесь в технический сервис нашей компании.
5. В местах, где средняя температура превышает 25°C, свяжитесь со специалистом по маслам для подбора подходящего масла для вашей местности.
6. Используйте исключительно специальные масла для гидроприводов в соответствии с ГОСТ 17479.3-85 (ISO 6743-4-82).
7. Используйте только оригинальные запасные части и подходящий для выполнения нужных операций инструмент.
8. Следуйте графику технического обслуживания и контролируйте сроки между обслуживаниями (см .табл. график тех. обслуживания).
9. Отслеживайте причины возможных неисправностей, таких как повышенный шум, перегрев, просачивание масла и т.п.

### График технического обслуживания

Интервал	Обслуживаемые узлы	Операции
Еженедельно	Рычаги и держатели	Проверяйте держатели на износ
		Проверьте надёжность работы фиксирующего механизма
Каждые полгода	Смазка подвижных элементов	Проверьте и смажьте, если необходимо: направляющие стоек, удлинители на рычагах, шарниры держателей, цепи
Ежегодно	Гидравлическая система	Проверьте уровень и качество масла в системе, замените его
		Проверьте все соединения в гидросистеме на отсутствие утечек, проверьте гидрошланги на наличие повреждений

**Возможные неисправности и способы их устранения**

<b>Неисправность</b>	<b>Возможная причина</b>	<b>Решение</b>
Подъёмник не приводится в движение	Отсутствие электропитания	Подведите питание
	Дефект главного предохранителя	Замените предохранитель
Электродвигатель запускается, но давления недостаточно для поднятия нагрузки	Открыта заслонка спуска масла	Закройте её
	Управляемый клапан постоянно открыт	Свяжитесь с поставщиком
	Гидросистема имеет утечки	Устраните протечку
	Количество масла недостаточно	Долейте масла
	Поднимаемый груз слишком тяжёлый	Снизьте нагрузку, следите, чтобы вес поднимаемого ТС не превышал заявленную грузоподъёмность
Разница положения между каретками слишком велика	Тросы синхронизации плохо отрегулированы	Свяжитесь с поставщиком
Подъёмник не опускается	Неисправен механизм фиксации	Свяжитесь с поставщиком

## ТРЕБОВАНИЯ БЕЗОПАСНОСТИ

### Общие правила безопасности

1. Подъёмник не должен использоваться вне помещения, если скорость ветра превышает 3 км/ч.
2. Не поднимайте транспортное средство при неустойчивости конструкции на основании.
3. Не передвигайте конструкцию, если на подъёмнике установлено транспортное средство.
4. Подъёмник может использоваться только для подъёма незаведённого транспортного средства.
5. Гидравлический привод можно запускать лишь после того, как убедились в надёжной фиксации ТС на подвратах и отсутствии под подъёмником посторонних предметов, людей или животных.
6. Не впускайте посторонних в зону работы подъёмника во время эксплуатации.
7. На подъёмную платформу запрещено помещать посторонние предметы или использовать её для сидения или подъёма людей.
8. Подъёмник не должен использоваться для работы с другими предметами или механизмами.
9. На все кабели питания не должно оказываться давление тяжёлых предметов, самой конструкции или транспортного средства.
10. Не отсоединяйте питающий кабель во время эксплуатации, чтобы обеспечить безопасность вашего здоровья и сохранность оборудования.
11. Предохраняйте электрические блоки и кабели от контакта с водой или мест с повышенной влажностью, во избежание образования окисления на электронных блоках.
12. Запрещено поднимать ТС с весом, превышающим максимально допустимую нагрузку.

### Предупреждающие знаки



#### **ПРЕДУПРЕЖДАЮЩИЙ ЗНАК! ВНИМАНИЕ!**

Движущие части, опасность для конечностей.  
Не допускается стоять на подъёмнике или ставить различные предметы.



#### **ВЫСОКОЕ НАПРЯЖЕНИЕ!**

Не допускается контакт с электрическими блоками и кабелями питания устройства.

Производитель снимает с себя ответственность за аварии или причиненный ущерб людям и оборудованию, полученные вследствие некорректного использования подъёмника или использования его для других целей, кроме подъёма транспортных средств весом не более 2,5 тонн. Необходимо следовать правилам по эксплуатации и обслуживанию, а так же выполнять все меры предосторожности, описанные в данном руководстве.

### Электрическая система

1. При перегрузке подъёмник отключится автоматически, благодаря встроенному предохранителю.
2. Система предотвратит любое движение подъёмника, при возникновении неполадок с электричеством или при повреждении питающего кабеля на любом его участке.
3. Электронный блок управления устройства питается от сети DC 24В, что обеспечивает стабильную работу и безопасность при ремонте.

## ГАРАНТИЙНЫЕ ОБЯЗАТЕЛЬСТВА

Продавец берёт на себя следующие гарантийные обязательства:

1. На данный инструмент распространяется гарантийный срок 12 месяцев со дня продажи через сеть фирменных магазинов.
2. В целях определения причин отказа и/или характера повреждений инструмента производится техническая экспертиза в сроки, установленные законодательством. По результатам экспертизы принимается решение о возможности восстановления инструмента или необходимости его замены.

Все вышеперечисленные обязательства применяются только к изделиям, предоставленным в представительство Компании в чистом виде и сопровождаемые паспортом со штампом, подтверждающим дату покупки.

**Гарантия распространяется** на все поломки, которые делают невозможным дальнейшее использование инструмента и вызваны дефектами изготовителя, материала или конструкции.

**Гарантия не распространяется** на повреждения, возникшие в результате естественного износа, несоблюдения рекомендаций по техническому обслуживанию или правил безопасности, неправильного использования или грубого обращения, а также изделия, имеющие следы несанкционированного вмешательства в свою конструкцию лиц, не имеющих специального разрешения на проведение ремонтных работ.

Координаты гарантийной службы:

+7 (495) 363-91-00, 8 (800) 333-40-40, [tool@sorokin.ru](mailto:tool@sorokin.ru)

**С требованиями безопасности, рекомендациями по уходу  
и условиями гарантии ознакомлен и согласен.**

**Претензий к внешнему виду и комплектности поставки не имею.**

Подпись покупателя: \_\_\_\_\_

Подпись продавца: \_\_\_\_\_

Номер изделия: \_\_\_\_\_

Дата продажи: « \_\_\_\_\_ » \_\_\_\_\_ 20 \_\_\_\_\_ г.

## ОТМЕТКИ О РЕМОНТЕ

Дата поступления изделия: « \_\_\_\_\_ » \_\_\_\_\_ 20 \_\_\_\_\_ г.

Ремонт является: гарантийный      послегарантийный  
(ненужное зачеркнуть)

Был произведен ремонт:

---

---

---

Изделие из ремонта получил: \_\_\_\_\_ (подпись)      \_\_\_\_\_ (расшифровка подписи)

Дата получения изделия: « \_\_\_\_\_ » \_\_\_\_\_ 20 \_\_\_\_\_ г.

Дата поступления изделия: « \_\_\_\_\_ » \_\_\_\_\_ 20 \_\_\_\_\_ г.

Ремонт является: гарантийный      послегарантийный  
(ненужное зачеркнуть)

Был произведен ремонт:

---

---

---

Изделие из ремонта получил: \_\_\_\_\_ (подпись)      \_\_\_\_\_ (расшифровка подписи)

Дата получения изделия: « \_\_\_\_\_ » \_\_\_\_\_ 20 \_\_\_\_\_ г.



Дата поступления изделия: « \_\_\_\_\_ » \_\_\_\_\_ 20 \_\_\_\_\_ г.

Ремонт является: гарантийный      послегарантийный  
(ненужное зачеркнуть)

Был произведен ремонт:

---



---



---

Изделие из ремонта получил: \_\_\_\_\_ (подпись)      \_\_\_\_\_ (расшифровка подписи)

Дата получения изделия: « \_\_\_\_\_ » \_\_\_\_\_ 20 \_\_\_\_\_ г.

Дата поступления изделия: « \_\_\_\_\_ » \_\_\_\_\_ 20 \_\_\_\_\_ г.

Ремонт является: гарантийный      послегарантийный  
(ненужное зачеркнуть)

Был произведен ремонт:

---



---



---

Изделие из ремонта получил: \_\_\_\_\_ (подпись)      \_\_\_\_\_ (расшифровка подписи)

Дата получения изделия: « \_\_\_\_\_ » \_\_\_\_\_ 20 \_\_\_\_\_ г.

